

x  
neverdark

# Smart fireplace FIELD (FLD)

Documentation technique

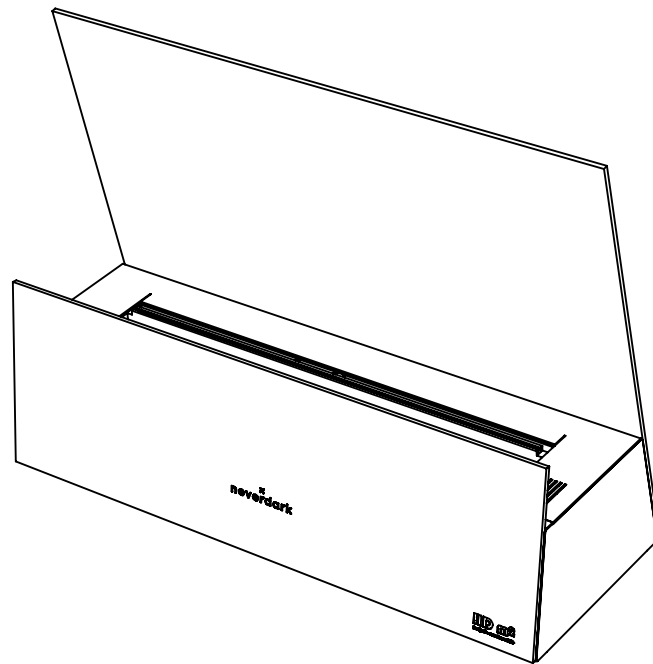

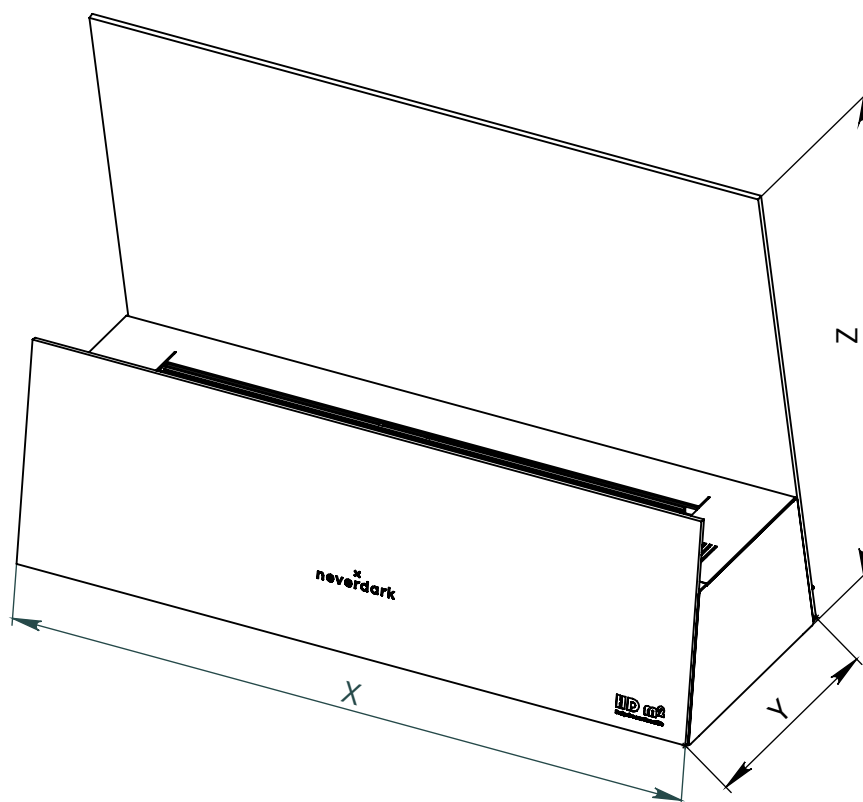

		X	Y	Z	
Modèle	Code	Longueur mm	Largeur mm	Hauteur mm	Poids kg
Fild	FLD	1000	370	745	62

- Cheminée bioéthanol automatique Fild
- Fabricant : Neverdark LLC, Ukraine
- Ce document fait partie de l'appareil
- Pour usage décoratif et domestique uniquement

## Configuration Standard

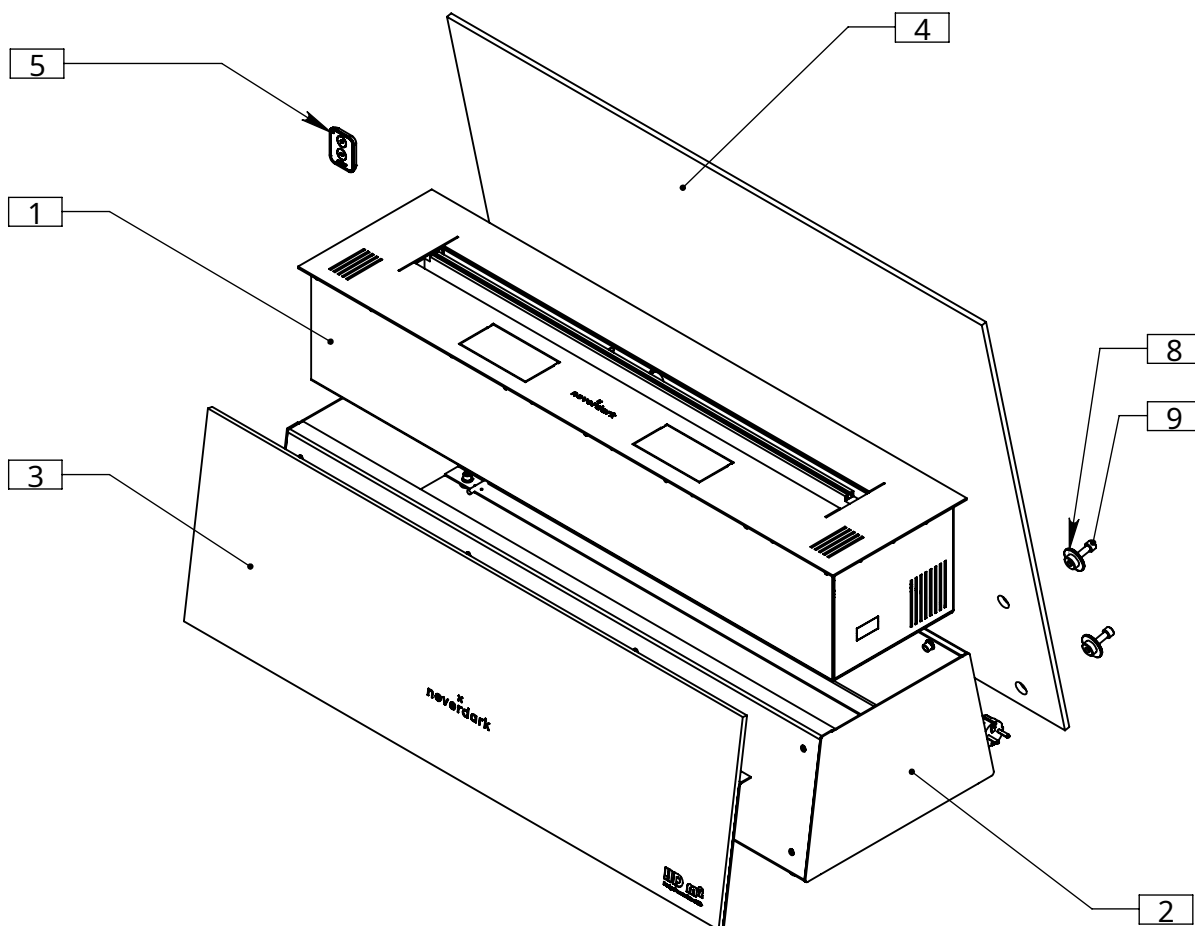

1	Foyer	1pc
2	Habillage (Box)	1pc
3	Panneau avec vitre frontale	1pc
4	Verre arrière	1pc
5	Télécommande	1pc
6	Poignées pour le montage	2pc
7	Goulot de carburant	1pc
8	Carters de protection pour le verre	4pc
9	Vis M8	4pc
10	Écrou M5	8pc
11	Clé hexagonale	1pc
12	Vis 8mm	1pc
13	Instructions	1pc
14	Carte de garantie	1pc
15	Câble micro USB (service PRO uniquement)	1pc
	Emballage	1set

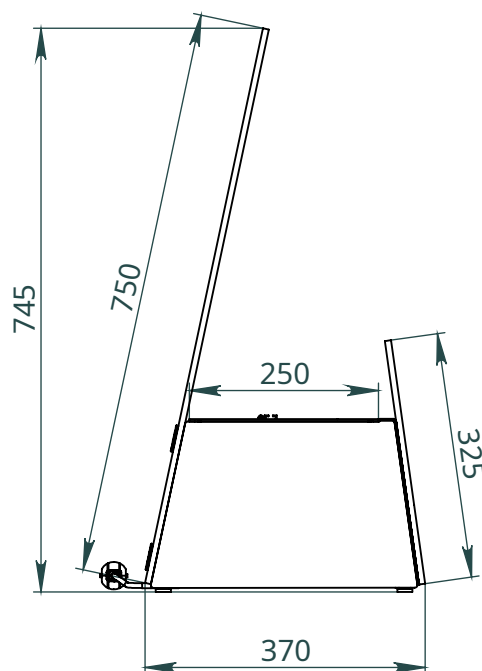
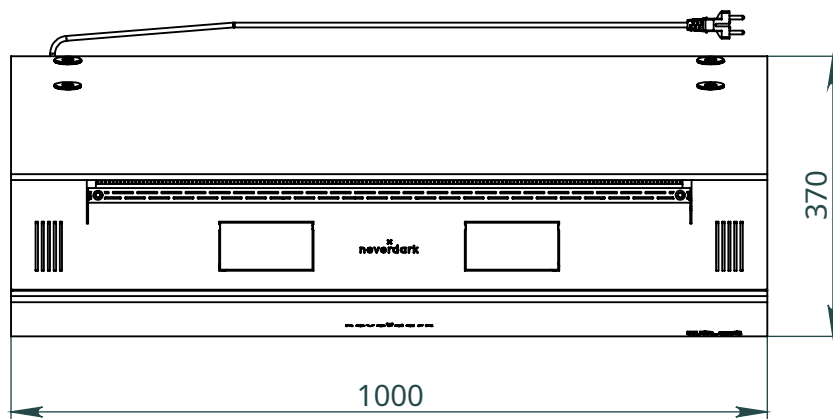
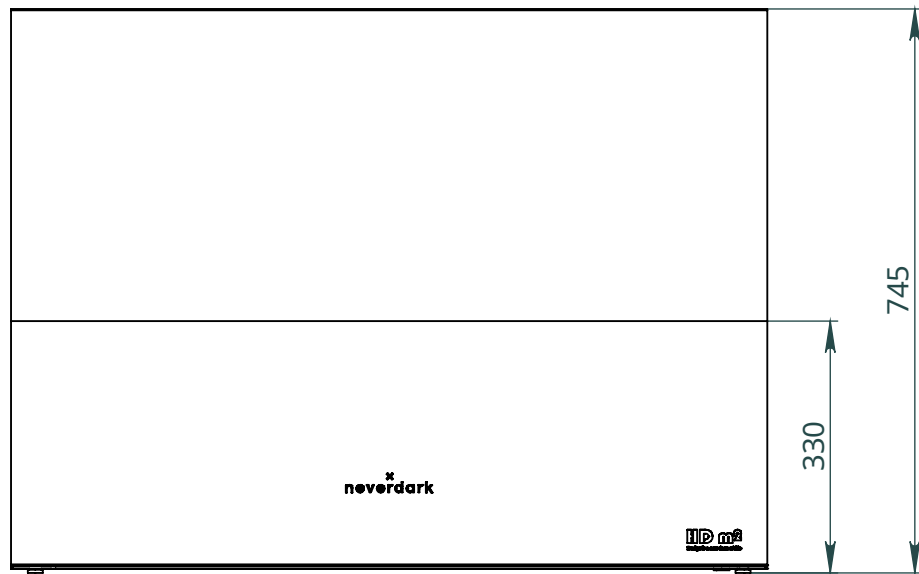

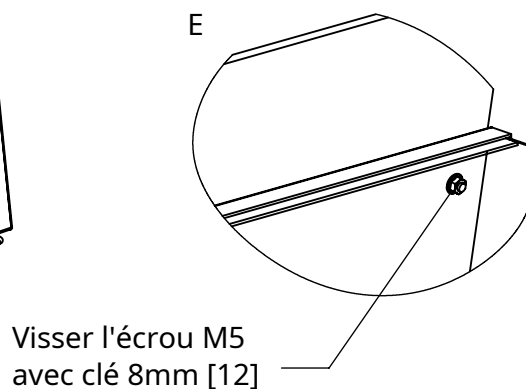
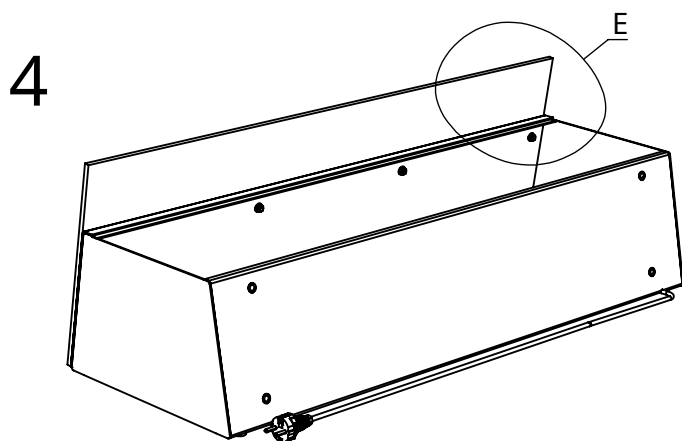
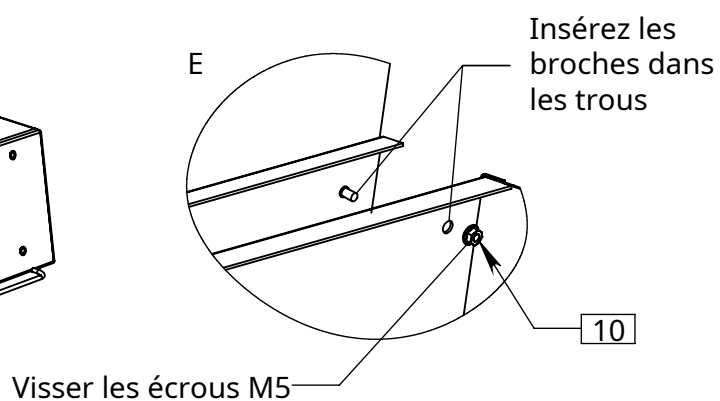
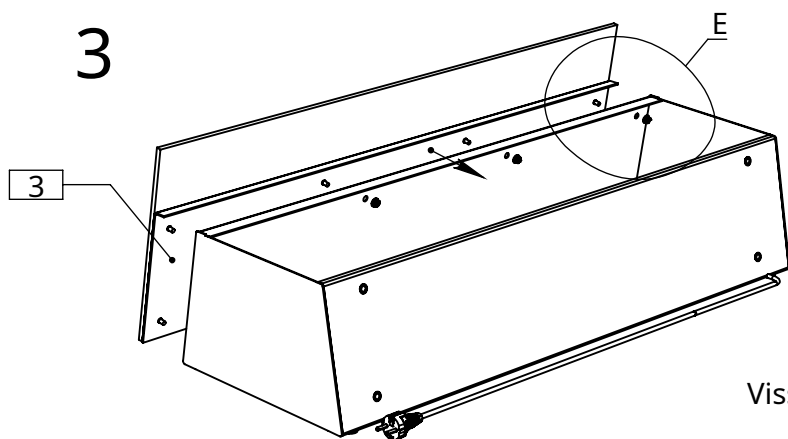
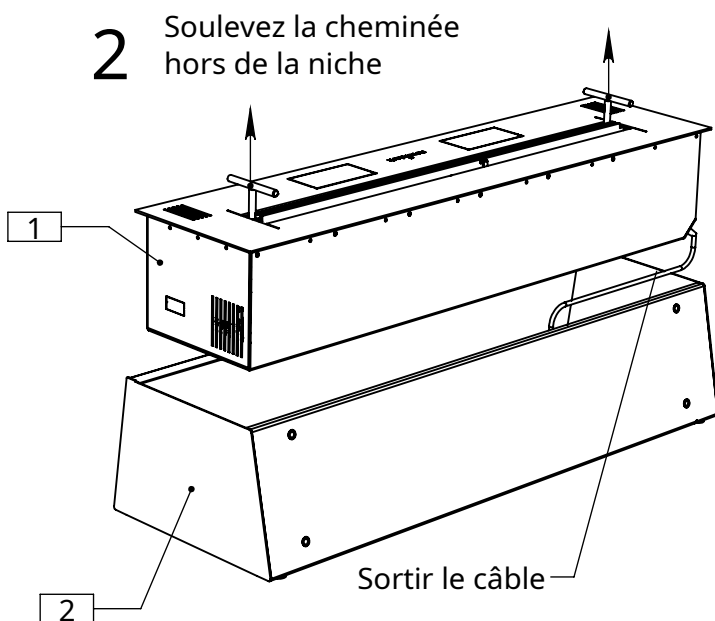
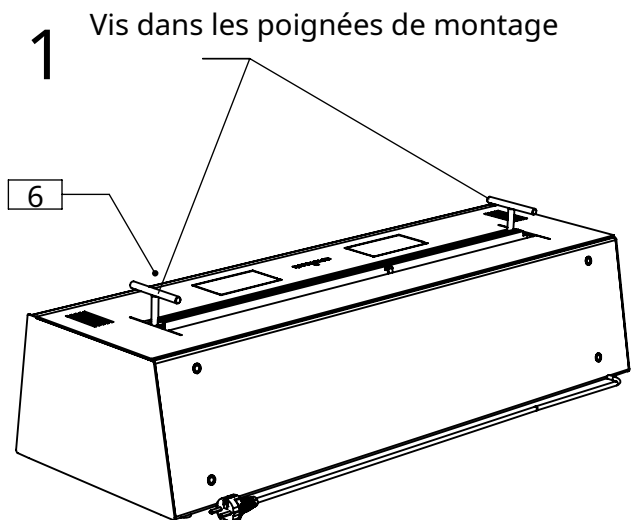

**5** Abaissez la cheminée  
dans la niche

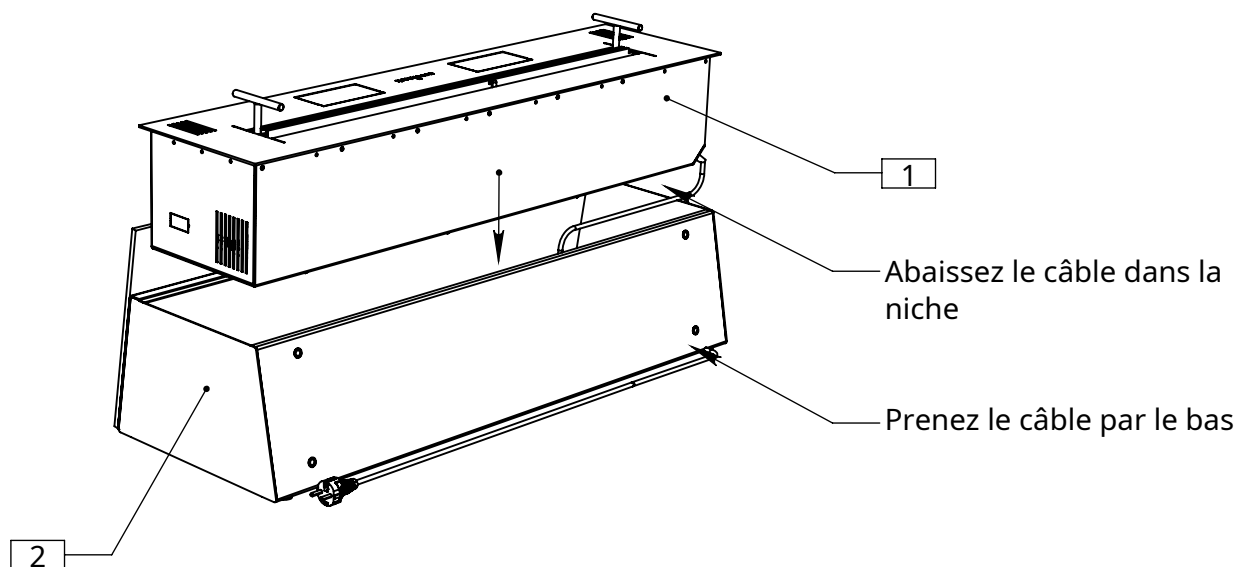

**6** Après le montage, visser  
les poignées de montage

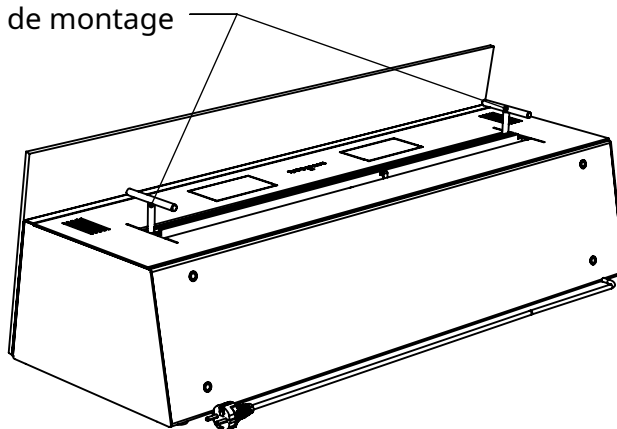

7

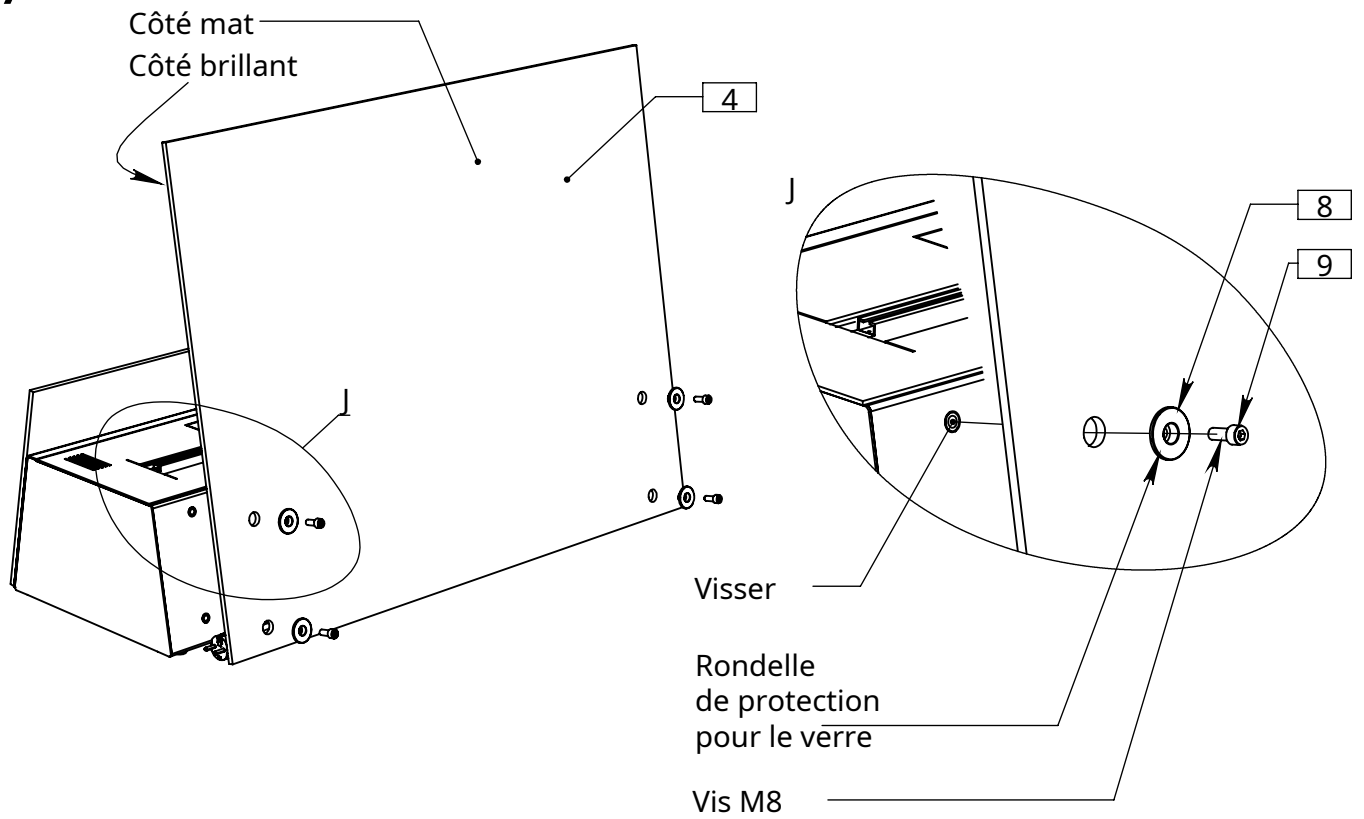

8

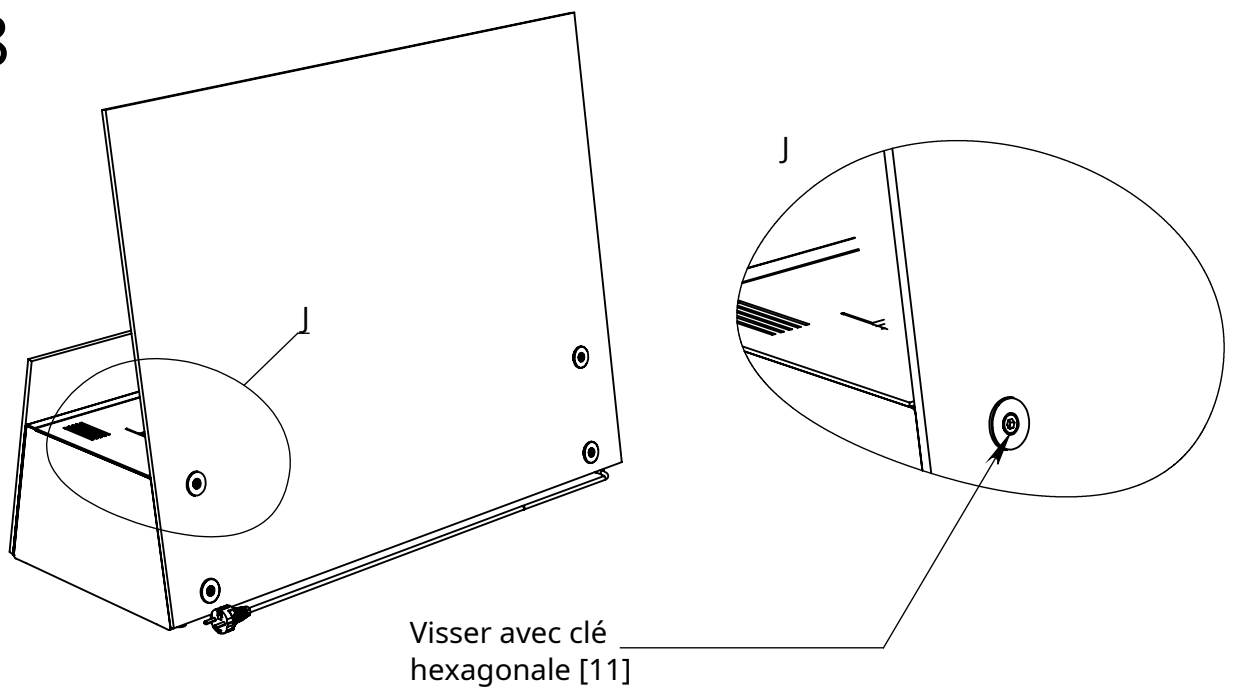

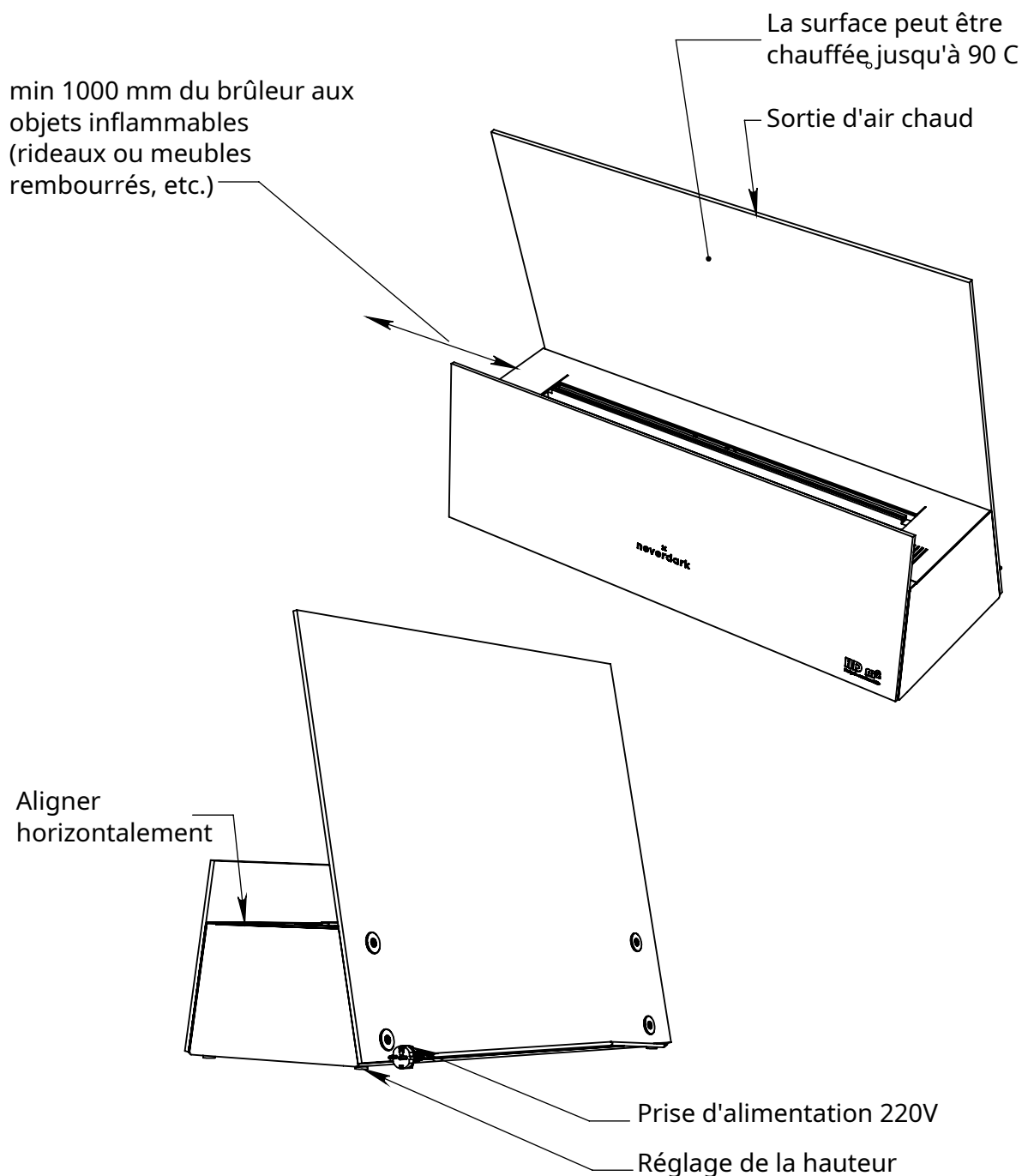

**ATTENTION !**

- L'installation du foyer qui n'est pas à un niveau horizontal peut entraîner un dysfonctionnement du foyer et un éventuel déversement de combustible ;
- Seul un spécialiste qualifié doit connecter le câble au réseau électrique ;
- Le foyer doit être monté dans la niche préparée en tenant les poignées précédemment installées pour l'installation, puis les poignées doivent être retirées (dévisées) et non utilisées pendant le fonctionnement du foyer ;
- S'il est nécessaire de retirer le foyer de la niche, réinstallez les poignées d'installation ;
- Assurez-vous que le produit est correctement installé et lisez le manuel d'utilisation fourni avec celui-ci ;
- Ne remplissez pas le réservoir de carburant et n'allumez pas le foyer sans avoir d'abord lu le manuel d'utilisation ;
- S'il devient nécessaire de retirer le foyer de la niche, attendez que le combustible soit complètement épuisé et que l'écran affiche le message indiquant que le réservoir est vide, puis débranchez le foyer de l'alimentation électrique et retirez-le de la niche.



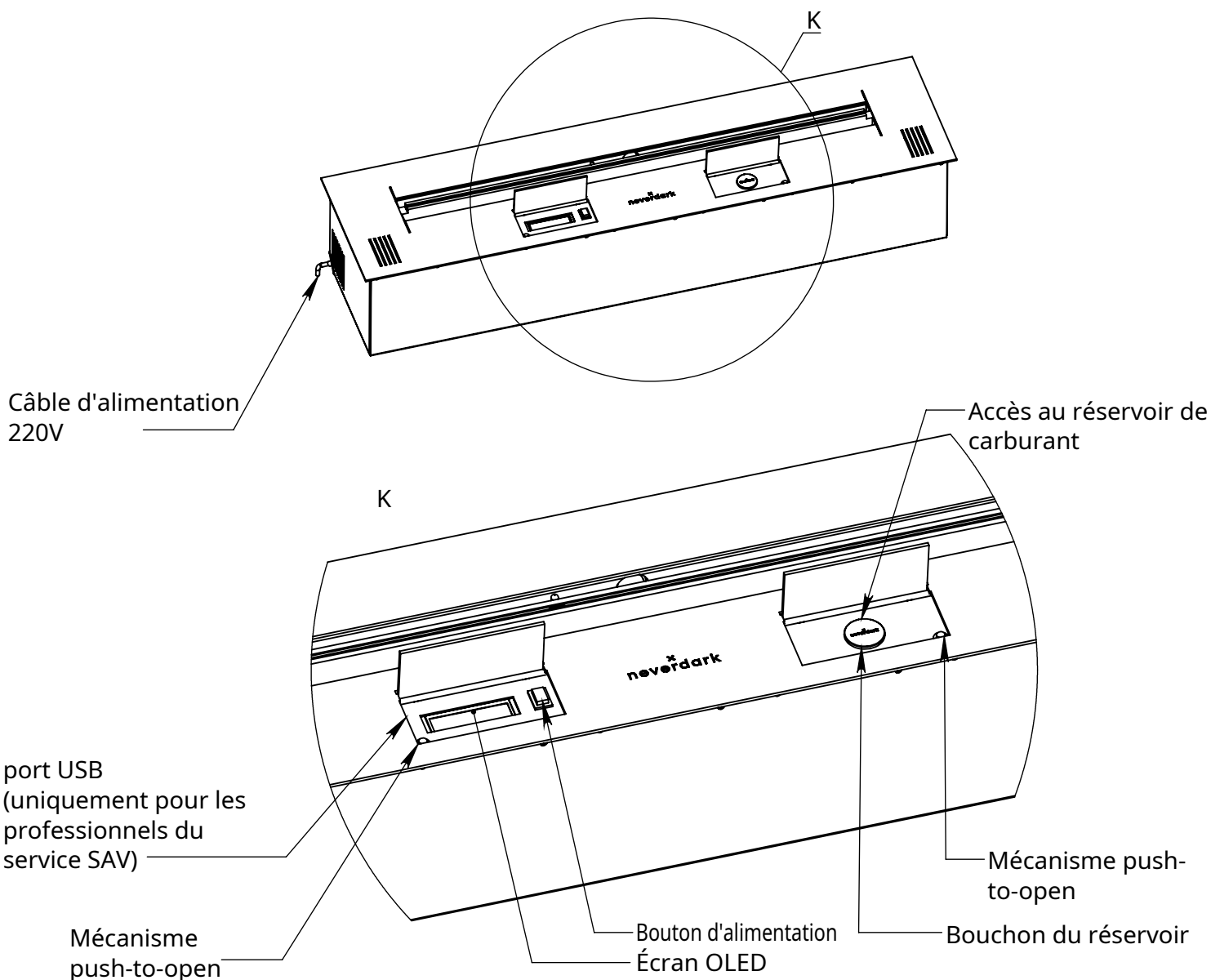
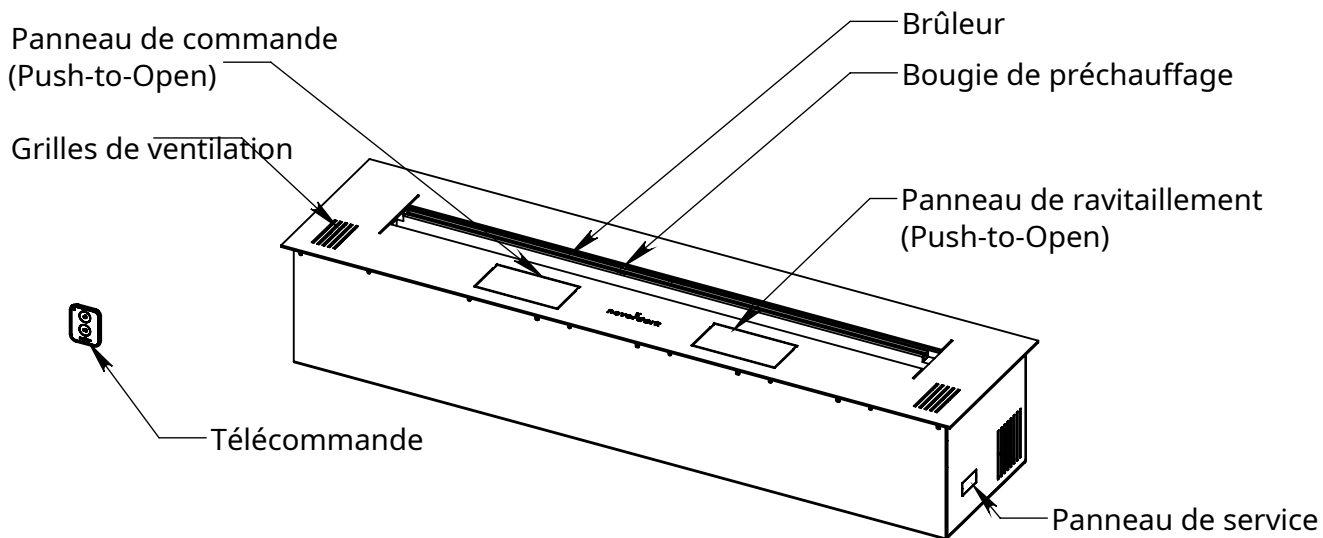

Caractéristiques	FILD
Volume du réservoir, l	3,1
Volume du système, l	3,5
Consommation, l / h (Min / Max)	0,6 / 1,3
Consommation moyenne, l / h (Min / Max)	1,0
Temps de combustion, h (Min / Max)	2,4 / 5,2
Taille de la pièce, m <sup>2</sup> avec/sans système d'aération	35 / 88
Consommation maximale d'électricité, kW	0,60
Puissance thermique, kW (Min / Max)	3,9 / 8,5
Consommation d'air, m <sup>3</sup> /h (Min / Max)	1,1 / 2,4
Émissions de CO <sub>2</sub> , m <sup>3</sup> /h (Min / Max)	0,5 / 1,0

- Garder loin des enfants
- Assurez-vous que le mur/la table/le sol sur lequel vous placez l'appareil peut supporter son poids ;
- Installer uniquement dans un endroit protégé des courants d'air
- Ne couvrez pas les grilles de ventilation supérieures et latérales
- Ne placez pas d'objets inflammables sur l'appareil
- Gardez un extincteur à dioxyde de carbone à portée de vue
- L'utilisation d'une ligne séparée avec fusible et/ou disjoncteur est obligatoire
- Pour une utilisation confortable de la cheminée, il est nécessaire d'assurer l'apport d'air frais dans la pièce et une évacuation des produits de combustion. Il peut s'agir d'un extracteur de ventilation, d'un récupérateur ou d'une fenêtre ouverte ;
- Conservez ces instructions d'installation pendant toute la durée de vie du foyer